

# *Elite* SCREENS

Pantalla de marco fijo

***Línea Elite Ez-Frame***

**Guía del usuario**



**BLANCO MATE Y GRIS DE ALTO CONTRASTE**

# ENSAMBLADO

1. Inserte ambos conectores de esquinas en el marco largo (horizontal) (ver la fig.1)

[Push]  
Empuje

[Long frame]  
Marco largo

[Joint]  
Esquina

2. Una las cuatro partes del marco siguiendo los pasos que se muestran abajo. (fig.2)

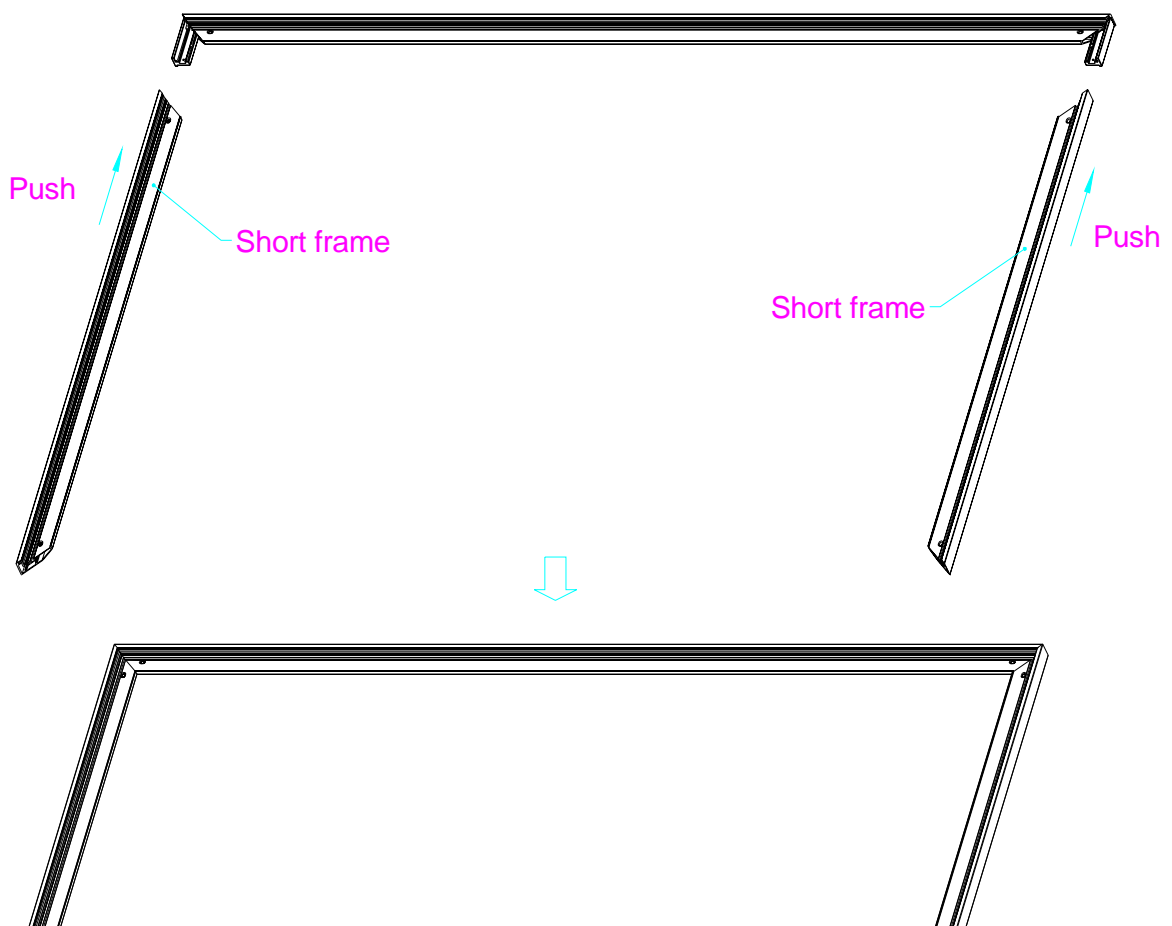

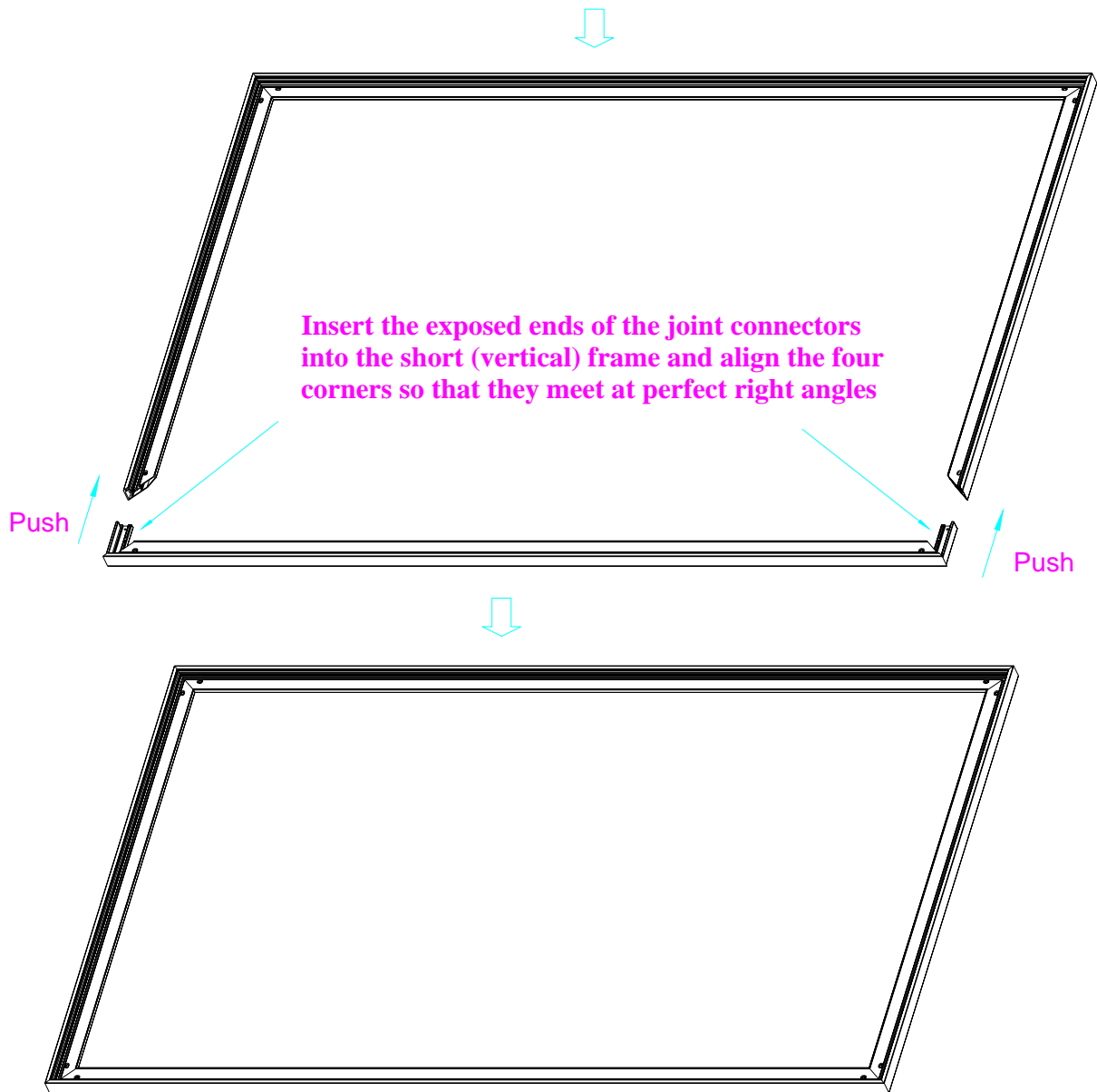

( fig.2)

[Picture text]

Inserte los extremos expuestos de los conectores de esquinas en los marcos cortos (verticales) y alinee las cuatro esquinas de modo que formen ángulos rectos perfectos.

- 3. Luego de asegurarse de que las cuatro esquinas están unidas en ángulos rectos formando un rectángulo perfecto, sujete los cuatro ángulos con los tornillos de unión (x8) que se incluyen. (Ver la fig.3)**

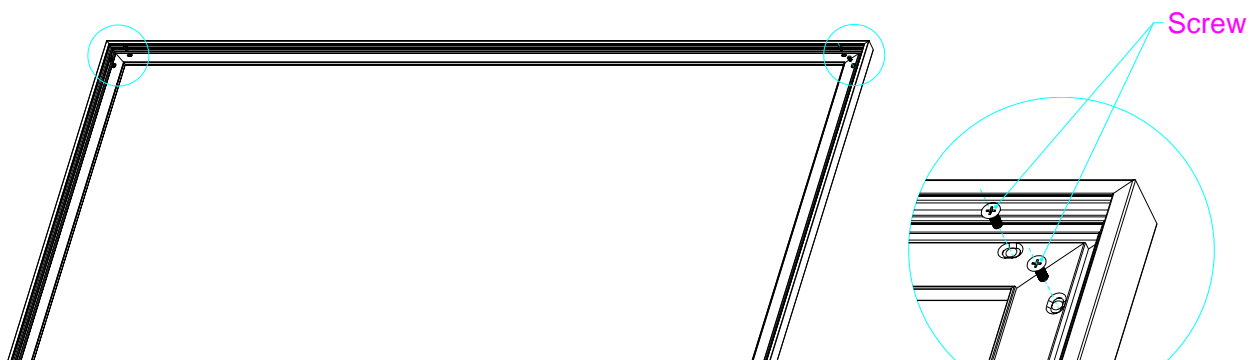

[Screw]  
Tornillo

4. Coloque la pantalla y las varillas de tensión sobre una superficie limpia y seca. Pase las varillas de tensión a través de las mangas a cada lado de la pantalla según el largo de cada una como se muestra abajo. (Ver la fig.4)

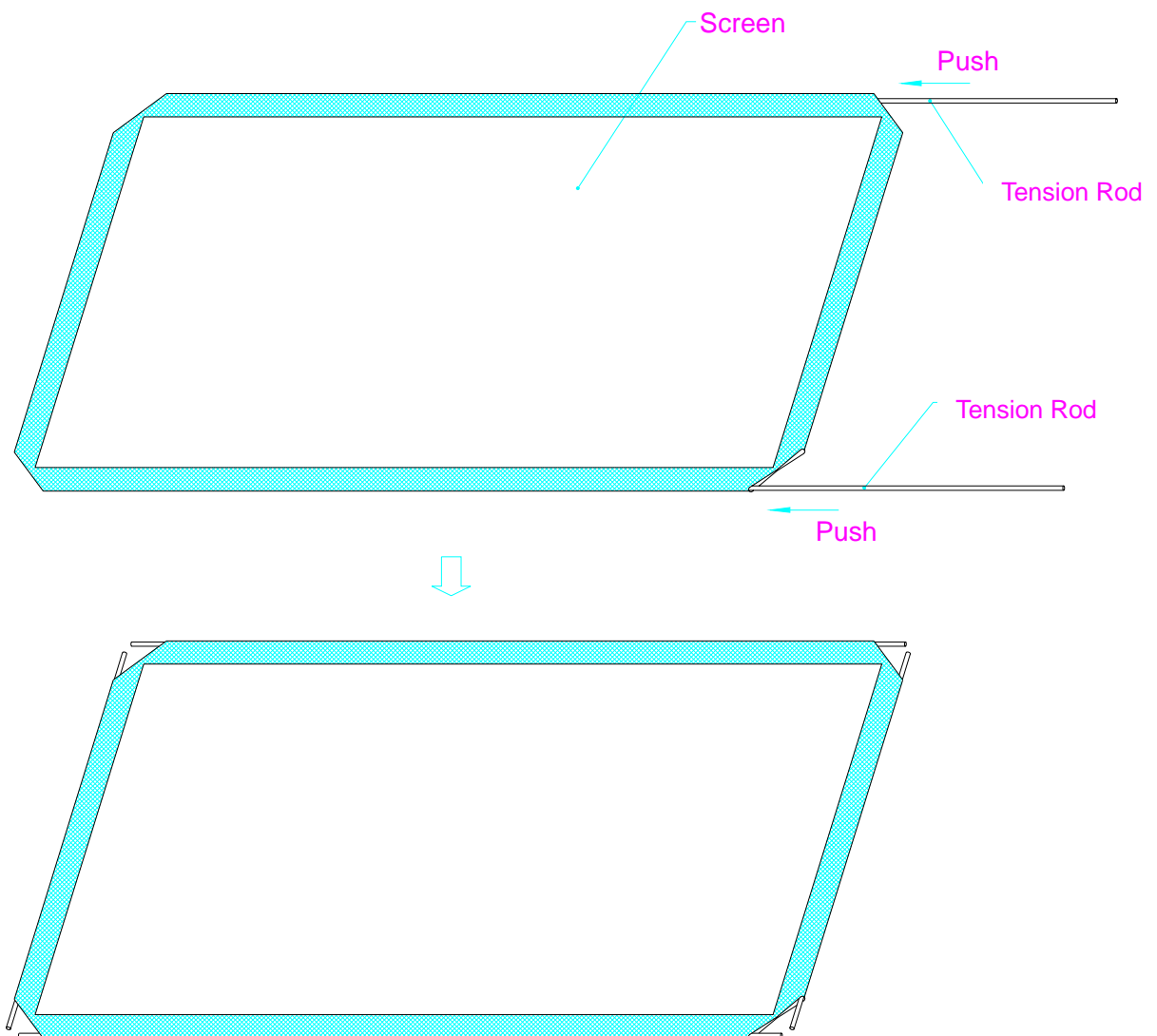

( fig.4)

[Screen]  
Pantalla

[Tension Rod]  
Varilla de tensión

[Push]  
Empujar

5. Inserte las varillas de tensión en las ranuras ubicadas a cada lado en la parte posterior del marco. Enganche las placas de ajuste a la parte posterior del marco para sujetar las varillas de modo que quede una superficie plana y tirante. (Ver fig.5 y fig.6)

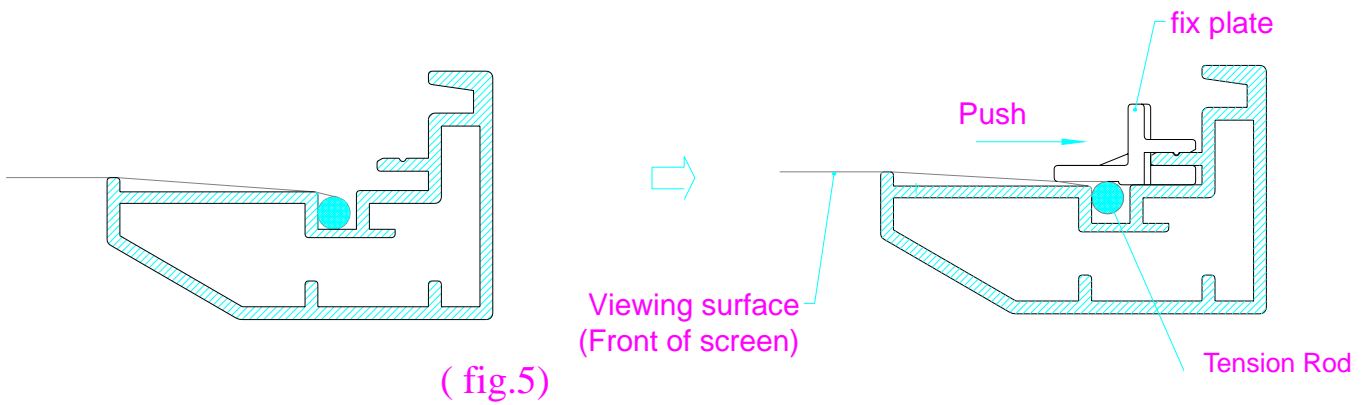

[fix plate]  
Placa de ajuste

[Push]  
Empujar

[Tension Rod]  
Varilla de tensión

[Viewing surface (Front of screen)]  
Superficie de proyección (frente de la pantalla)

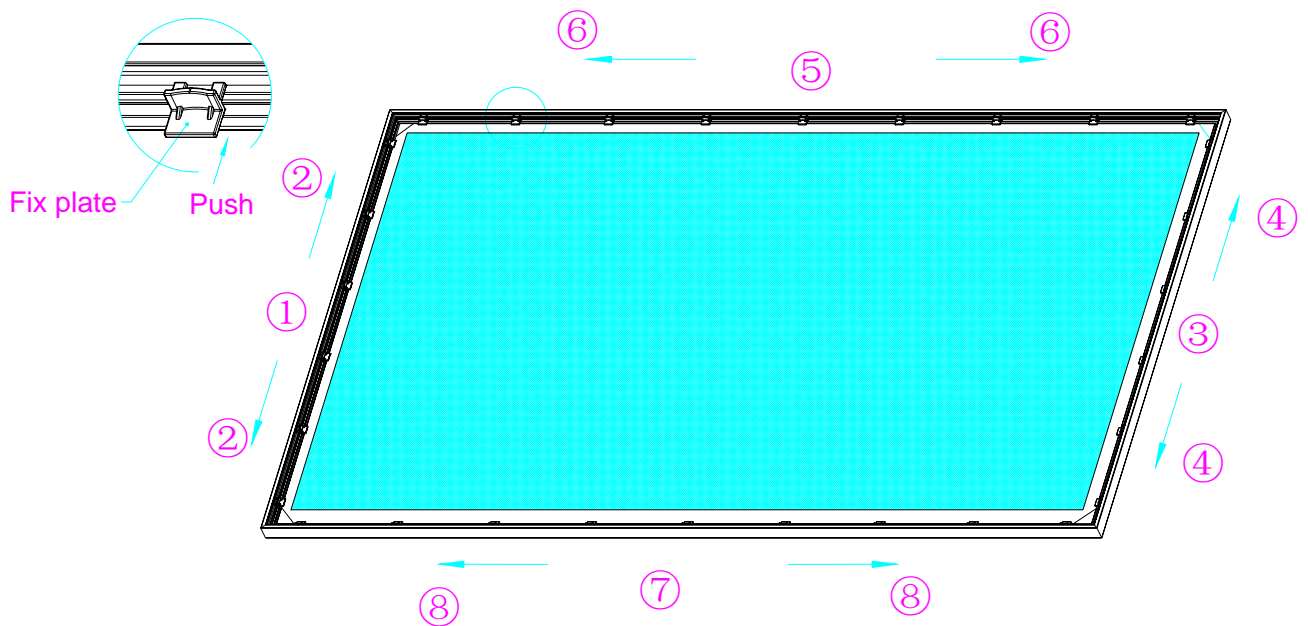

( fig.6) **\*Nota:** Los números del 1 al 8 indican el orden que se recomienda seguir al colocar las placas de ajuste.

[Fix plate]  
Placa de ajuste

[Push]

Empujar

## Colocación de las placas de ajuste

1. Comience a sujetar el material de la pantalla por el lado izquierdo, siga con el lado derecho, luego el marco superior y, por último, el marco inferior. Empiece la colocación de las placas de ajuste en el centro de cada lado y luego hacia los costados (fig.6).
2. Algunos prefieren un método alternativo para colocar las placas de ajuste. Se comienza en el lado izquierdo y luego se coloca la placa del lado opuesto, pieza por pieza en vez de todo un lado a la vez.

## INSTALACIÓN

### Method 1 (smaller than 135" diagonals)

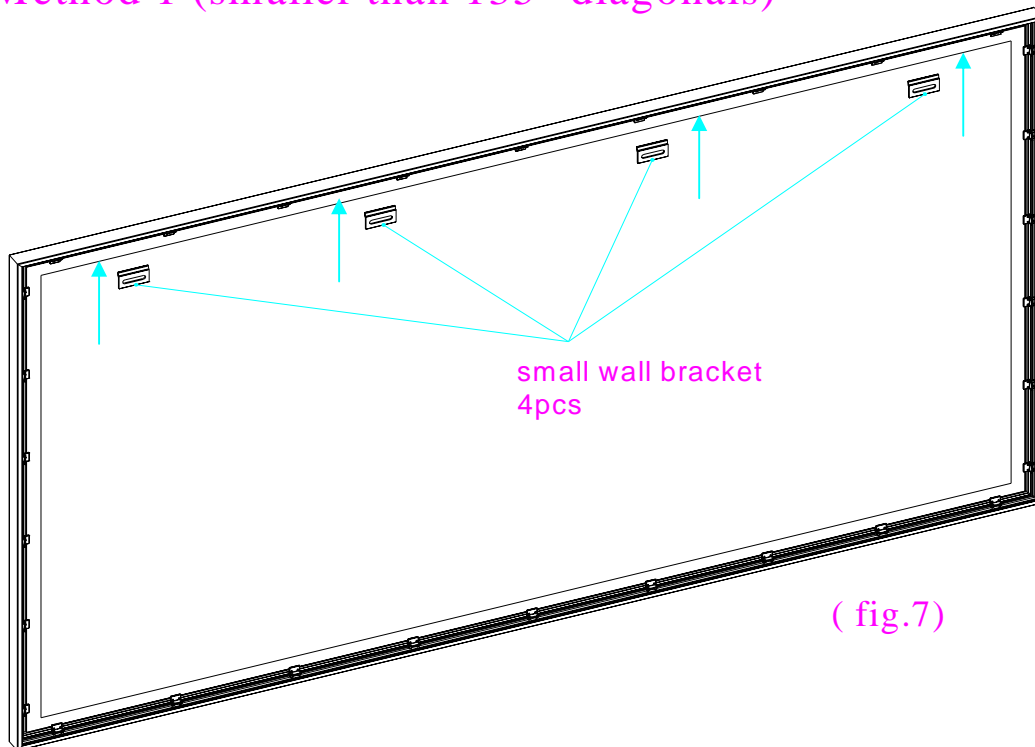

[Method 1 (smaller than 135" diagonals)]

Método 1 (menos de 135" diagonales)

[small wall bracket]

Soportes pequeños de pared

[4 pcs]

4 piezas

### Method 2 (larger than 135" diagonals)

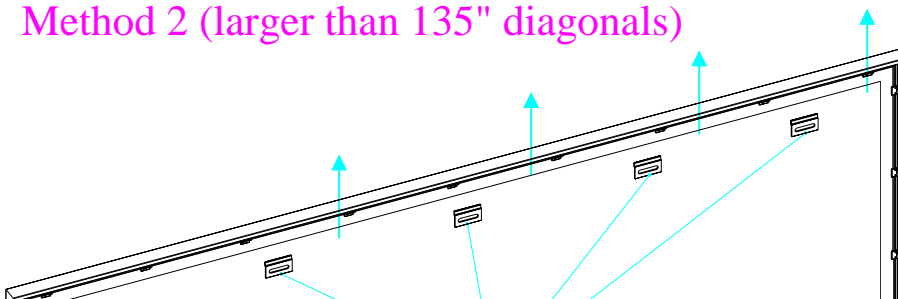



## [Method 2]

Método 2 (más de 135" diagonales)

[small wall bracket]

Soportes pequeños de pared

[4 pcs]

4 piezas

[Overall height]

ALTURA TOTAL

[Paragraph]

Coloque la pantalla con la superficie ajustada sobre los soportes superiores como se muestra en la figura 8. Presione el carril del marco inferior en el centro para enganchar el soporte inferior.

## **PRECAUCIÓN**

**Siga cuidadosamente las siguientes instrucciones para garantizar el debido mantenimiento y seguridad de la pantalla EZ-Frame:**

1. Cuando cuelgue la pantalla, asegúrese de que no haya otros objetos como interruptores eléctricos, tomas de corriente, muebles, escaleras o ventanas ocupando el lugar designado para la pantalla.
2. Ya sea que la pantalla se cuelgue o se instale sobre la pared, asegúrese de que se utilicen los soportes de montaje apropiados y que la superficie sea lo suficientemente fuerte y estructuralmente sólida como para soportar el peso, al igual que se haría con cualquier cuadro grande y pesado. (Consulte a un especialista en mejoras domésticas para obtener el mejor consejo sobre la instalación.)
3. Las partes del marco están hechas de aluminio con **superficie tipo velour** de alta calidad y deben tratarse con cuidado.
4. Cuando no la esté usando, cubra la pantalla con una sábana para protegerla del polvo, suciedad, pintura y otras impurezas.
5. Al limpiar la pantalla, hágalo con un paño suave y humedecido en agua tibia a fin de quitar las marcas que pudieran haber en el marco o la superficie de la pantalla.
6. Nunca intente utilizar otras soluciones, sustancias químicas o limpiadores abrasivos sobre la superficie de la pantalla.
7. A fin de evitar daños a la pantalla, evite tocarla directamente con los dedos o con herramientas u otros objetos filosos o abrasivos.
8. Las partes de repuesto deben colocarse fuera del alcance de los niños pequeños en conformidad

con las pautas de seguridad doméstica.

## Lista de componentes

1. Marcos	4 piezas (2 largos + 2 cortos)
2. Varillas de tensión	4 piezas (2 largas + 2 cortas)
3. Pantalla	1 pieza
4. Esquinas	4 piezas
5. Placa de ajuste	30~60 piezas
6. Soportes de pared	4~7 piezas
7. Tornillos	8 piezas
8. Manual	1 pieza

## AVERTENCIA

**El marco de la pantalla de proyección esta hecho de una aleación de aluminio de alta calidad y debe tratarse con cuidado.**

**Limpie las manchas que pudieran haber en la superficie de la pantalla con un paño suave humedecido en agua tibia.**

**A fin de evitar daños al material de la pantalla nunca intente utilizar soluciones, sustancias químicas o limpiadores abrasivos sobre la pantalla en sí y tampoco toque la pantalla con los dedos o con objetos filosos o abrasivos.**

### **Política de garantía: Pantallas manuales, de trípode, de piso y de marco fijo**

*\*La política de garantía aplica a reclamos hechos en los Estados Unidos de América. Los problemas fuera de los Estados Unidos deben canalizarse a través de los distribuidores internacionales.*

- **Dos (2) años de garantía en partes y servicio desde la fecha de compra como se detalla a continuación (excepto en caso de unidades restauradas como se especifica a continuación):**
- **Las unidades restauradas tienen 90 días de garantía en partes y servicio.**
- **La unidades de demostración y las que vienen en cajas abiertas son elementos que se ofrecen “COMO ESTÁN” y no tienen garantía.**
- **Elite Screens cubrirá los costos de envío por tierra en reclamos por garantía hechos dentro de los 7 días de su recepción según nuestra política de “Defectuoso al Llegar” (DOA, por sus siglas en inglés).**
- **Cada parte será responsable de los costos de un envío de ida durante el período regular de garantía si el reclamo se hace después del período de 7 días permitido por la DOA.**
- **Se debe asignar un número de Autorización de Mercadería Devuelta (RMA, por sus siglas en inglés) a fin de procesar un reemplazo. Elite Screens reemplazará o reparará la unidad defectuosa con un repuesto completamente nuevo \*(vea las excepciones abajo) después de que la unidad se reciba y/o se confirme que es defectuosa. En cuanto se reciba el producto, Elite Screens enviará al cliente una nueva \*unidad por tierra (sujeto a disponibilidad de stock).**
- **Las partes faltantes deben informarse dentro los 7 días de la recepción. Si se informan después de los 7 días, el cliente será responsable sólo de los costos de envío. Si se informan después de 30 días, el cliente será responsable del costo de las partes y los gastos de envío.**

***Sírvase visitar el siguiente sitio para obtener mayor información sobre la garantía***

<http://www.elitescreens.com/services.html>

\*Se enviará al cliente un reemplazo nuevo o restaurado dependiendo del tipo de compra (nueva o restaurada) y dependerá de la disponibilidad de stock.

## **REGISTRE SU PRODUCTO ELITE**

### **DOS FORMAS DE REGISTRARSE PARA LA GARANTÍA DE ELITE**

#### **SCREENS, INC.**

A. En línea (más rápido y sencillo) [www.elitescreens.com/register.html](http://www.elitescreens.com/register.html)

B. Rellene el formulario y envíelo por fax al (562) 483-8498, At: Customer Service Dept.

\*Nombre: \_\_\_\_\_

Domicilio: \_\_\_\_\_

Ciudad/Estado/Zip \_\_\_\_\_

\*Dirección de correo electrónico: \_\_\_\_\_

\*Teléfono: \_\_\_\_\_

\*Modelo de pantalla: \_\_\_\_\_

\*Número de serie: \_\_\_\_\_

\*Fecha de compra: \_\_\_\_\_

\*Distribuidor / Revendedor (nombre del revendedor): \_\_\_\_\_

Modelo de su proyector : \_\_\_\_\_

Uso: \_\_\_ Doméstico \_\_\_ Enseñanza \_\_\_ Empresarial \_\_\_ Gubernamental  
\_\_\_ Otros

¿Cómo calificaría a esta pantalla? \_\_\_ Excelente \_\_\_ Buena \_\_\_ Aceptable \_\_\_ Necesita mejoras

Comentarios:

---

---

---

---

Información de contacto:

Si usted tiene fotografías de su pantalla y quisiera compartirlas con nosotros, sírvase mandarlas a [eliteinfo@elitescreens.com](mailto:eliteinfo@elitescreens.com) o llámenos al teléfono 877-511-1211, extensión 203 o 233

*Elite*SCREENS

[www.elitescreens.com](http://www.elitescreens.com)

For any technical inquiries,

[techsupport@elitescreens.com](mailto:techsupport@elitescreens.com)